



## แผนเส้นทางความก้าวหน้าในสายอาชีพ



องค์การบริหารส่วนตำบลบางช้าง  
อำเภออัมพวา จังหวัดสมุทรสงคราม

## คำนำ

การจัดทำแผนเส้นทางความก้าวหน้าในสายอาชีพขององค์การบริหารส่วนตำบลบางช้าง มีวัตถุประสงค์เพื่อให้บุคลากรมองเห็นความก้าวหน้าในสายอาชีพ และมีหลักเกณฑ์ในการแต่งตั้ง โอนย้าย และการสับเปลี่ยน หมุนเวียนตำแหน่งที่ชัดเจน โปร่งใส และเป็นธรรม ซึ่งจะทำให้บุคลากรเกิดความมั่นใจในระบบการบริหารทรัพยากรบุคคลขององค์การบริหารส่วนตำบลบางช้าง ก่อให้เกิดการ กระตุ้นการพัฒนาตนเองไปสู่ความสำเร็จในอาชีพ รวมทั้งเพื่อเป็นการดึงดูด จูงใจและรักษาบุคลากร ที่มีความสามารถให้อยู่กับองค์กรตลอดไป ซึ่งในการจัดทำแผนเส้นทางความก้าวหน้าในสายอาชีพฉบับนี้ เพื่อเป็นการเตรียมความพร้อมของบุคลากรในการตั้งกรอบแนวคิดในการวางแผนเส้นทาง ความก้าวหน้าในสายอาชีพในระบบแห่ง

งานการเจ้าหน้าที่  
องค์การบริหารส่วนตำบลบางช้าง  
เมษายน ๒๕๖๓

## สารบัญ

	หน้า
๑. กรอบแนวคิดในการวางแผนเส้นทางความก้าวหน้าในสายอาชีพ	๑
๒. การเปรียบเทียบโครงสร้างชั้นงานและประเภทตำแหน่ง	๑
๓. บัญชีเปรียบเทียบตำแหน่งและระดับในระบบซีกับระบบแห่ง	๒
๔. การแบ่งประเภทสมรรถนะ	๒
๕. สมรรถนะที่จำเป็นสำหรับการปฏิบัติงาน	๓
๖. เส้นทางความก้าวหน้าในสายอาชีพ	๔
- เปรียบเทียบเส้นทางความก้าวหน้า ประเภททั่วไป (สายงาน ๑/๒)	๔
- เปรียบเทียบเส้นทางความก้าวหน้า ประเภทวิชาการ (สายงาน ๓/๔)	๕
- เปรียบเทียบเส้นทางความก้าวหน้า ประเภทอำนวยการท้องถิ่น (ฝ่าย/กอง)	๕
- เปรียบเทียบเส้นทางความก้าวหน้า ประเภทบริหารท้องถิ่น (รองปลัด/ปลัด)	๖
- แผนความก้าวหน้าในสายอาชีพ	๖
- การเปลี่ยนตำแหน่งจากประเภททั่วไปเป็นประเภทวิชาการ	๗
- การเปลี่ยนตำแหน่งจากประเภททั่วไปเป็นประเภทอำนวยการท้องถิ่น	๗
- การเปลี่ยนตำแหน่งจากประเภททั่วไปเป็นประเภทบริหารท้องถิ่น	๘

กรอบแนวความคิดในการวางแผนเส้นทางความก้าวหน้าในสายอาชีพ

เส้นทางความก้าวหน้าในสายอาชีพในด้านบริหาร (Management Track) และด้านเชี่ยวชาญ (Specialist Track)

กรอบแนวคิดในการวางแผนเส้นทางความก้าวหน้าในสายอาชีพ  
เส้นทางความก้าวหน้าในสายอาชีพด้านบริหาร (Management Track)  
และด้านเชี่ยวชาญ (Specialist Track)

- ★ มีแรงปรารถนาที่จะนำคนและทีมงาน
  - ★ เน้นการทำงานเป็นทีม
  - ★ เก่งการบูรณาการ
  - ★ มีแรงปรารถนาในการเน้นคุณภาพของงาน
  - ★ เน้นความเป็นเลิศและความเชี่ยวชาญ
  - ★ นวัตกรรม
- ความสำเร็จ

กลุ่มผู้บริหาร



ความเชี่ยวชาญในสายอาชีพ  
จริยธรรม      เก่งงาน (Smart)

กลุ่มผู้มีความเป็นเลิศในสายงาน/  
ผู้เชี่ยวชาญในสายงาน

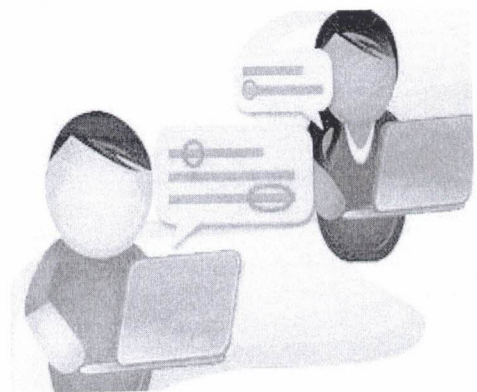

ความเชี่ยวชาญในสายอาชีพ  
จริยธรรม      เก่งงาน (Smart)

การเปรียบเทียบโครงสร้างชั้นงานและประเภทตำแหน่ง

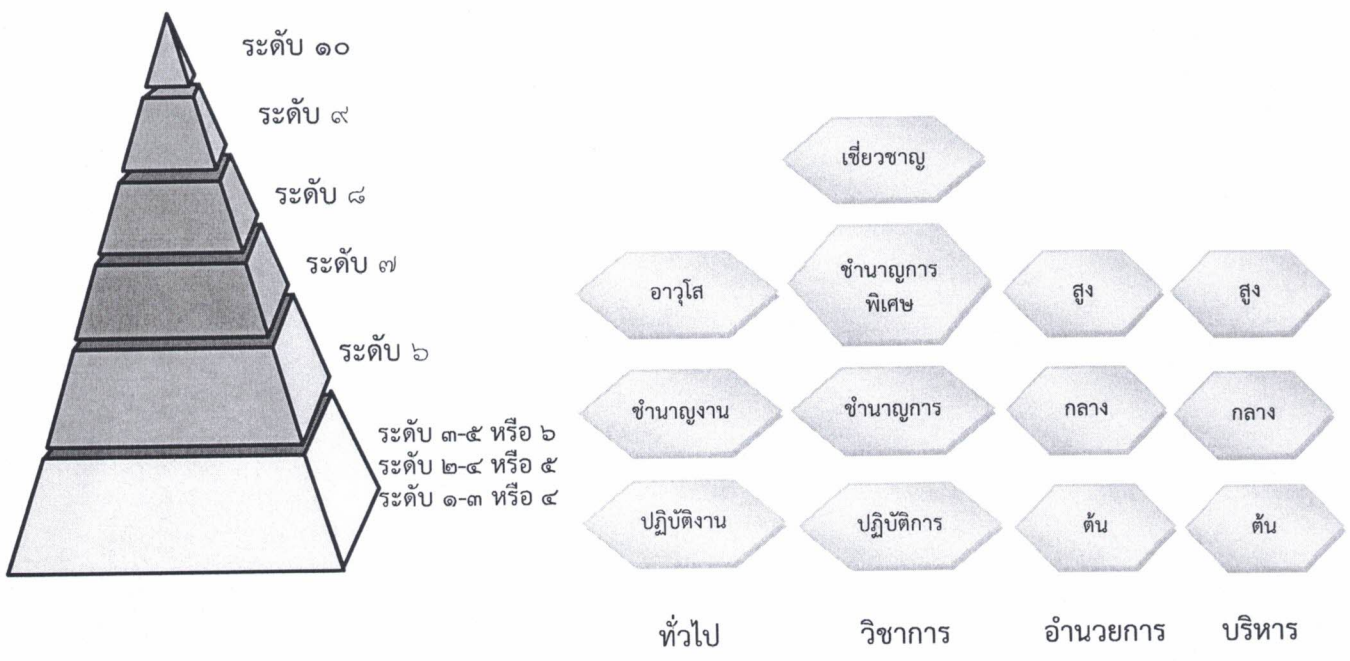

- จำแนกเป็น ๑๐ ระดับ
- มีบัญชีเงินเดือนเดียว
- จำแนกกลุ่มตำแหน่งเป็น ๔ ประเภท
- แต่ละกลุ่มมีการแบ่งระดับตามค่างานและโครงสร้างการทำงานในองค์กร
- มีบัญชีเงินเดือนพื้นฐานแยกแต่ละกลุ่ม
- กำหนดชื่อเรียกระดับตำแหน่งแทนตัวเลข

กรอบแนวความคิดในการวางแผนเส้นทางความก้าวหน้าในสายอาชีพ

ระบบซี		ระบบแห่ง	
สายงาน	ระดับ	ประเภท	ระดับ
สายงานที่เริ่มต้นจากระดับ ๑/๒	ระดับ ๑ - ๔	ทั่วไป	ปฏิบัติงาน
	ระดับ ๕ - ๖	ทั่วไป	ชำนาญงาน
	ระดับ ๗	ทั่วไป	อาวุโส
สายงานที่เริ่มต้นจากระดับ ๓	ระดับ ๓ - ๕	วิชาการ	ปฏิบัติการ
	ระดับ ๖ - ๗	วิชาการ	ชำนาญการ
	ระดับ ๘	วิชาการ	ชำนาญการพิเศษ
	ระดับ ๙	วิชาการ	เชี่ยวชาญ
สายงานนักบริหาร (ที่มีใช้ตำแหน่งปลัด) (รองปลัด)	ระดับ ๖ - ๗	อำนวยการท้องถิ่น	ต้น
	ระดับ ๘	อำนวยการท้องถิ่น	กลาง
	ระดับ ๙	อำนวยการท้องถิ่น	สูง
สายงานนักบริหาร (ตำแหน่งปลัด/รองปลัด)	ระดับ ๖ - ๗	บริหารท้องถิ่น	ต้น
	ระดับ ๘	บริหารท้องถิ่น	กลาง
	ระดับ ๙ - ๑๐	บริหารท้องถิ่น	สูง

การแบ่งประเภทสมรรถนะ

การแบ่งสมรรถนะ ดังนี้

สมรรถนะหลัก คือ สมรรถนะที่ข้าราชการทุกประเภทและทุกระดับตำแหน่งจำเป็นต้องมี

สมรรถนะประจำผู้บริหาร คือ สมรรถนะที่ตำแหน่งประเภทบริหารและอำนวยการ ต้องมีในฐานะผู้นำที่มีประสิทธิภาพ

สมรรถนะประจำสายงาน คือ สมรรถนะที่กำหนดเฉพาะสำหรับตำแหน่ง/สายงานต่างๆ เพื่อสนับสนุนการปฏิบัติงานที่ได้ดียิ่งขึ้น

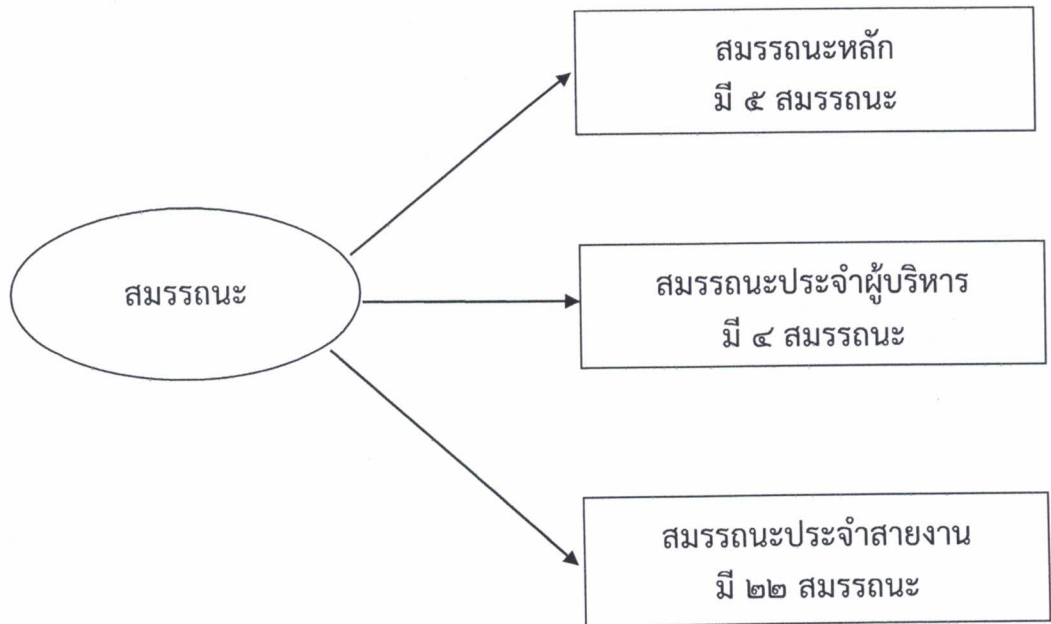

สมรรถนะที่จำเป็นสำหรับการปฏิบัติงาน

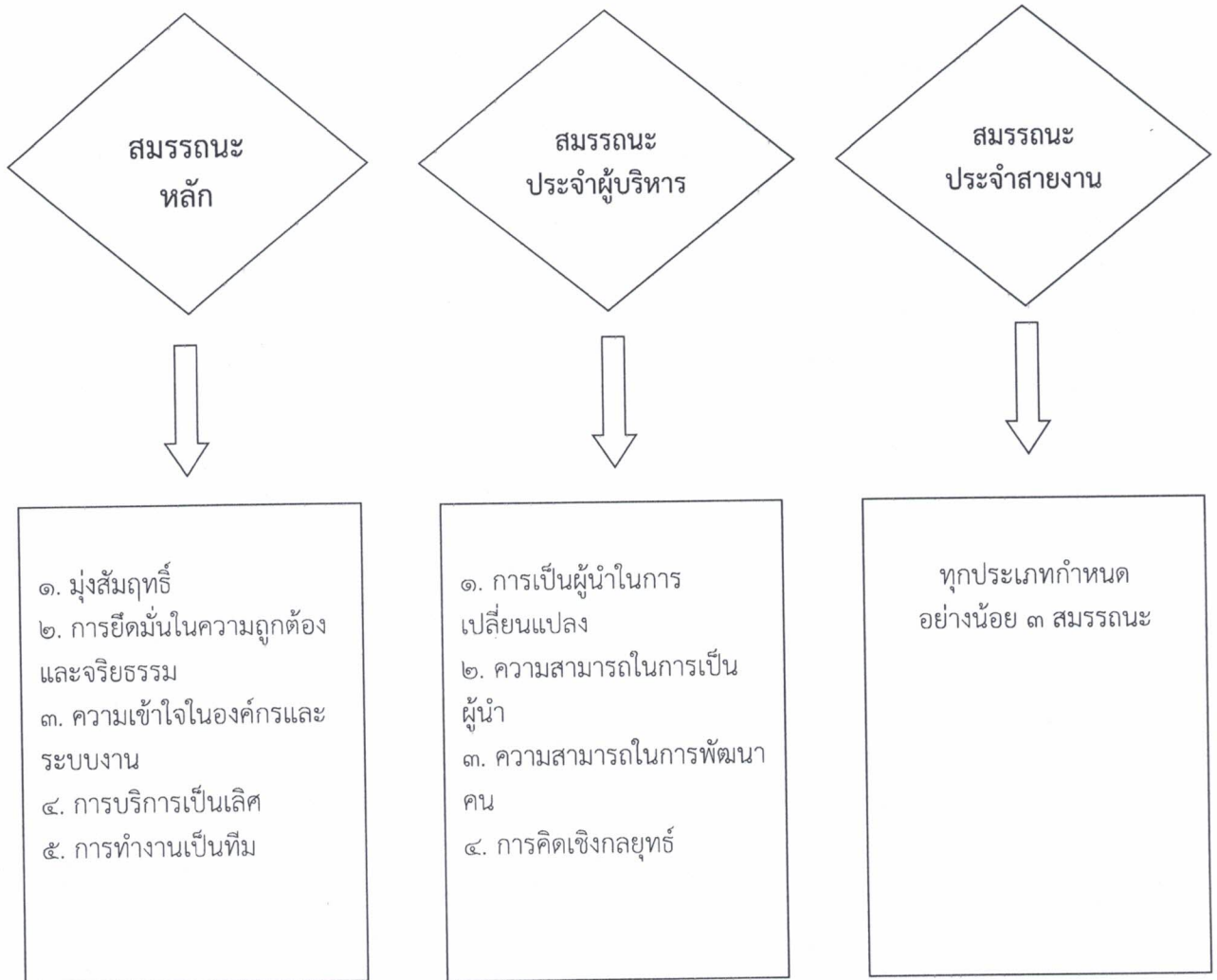



# เส้นทางความหน้าในสายอาชีพ

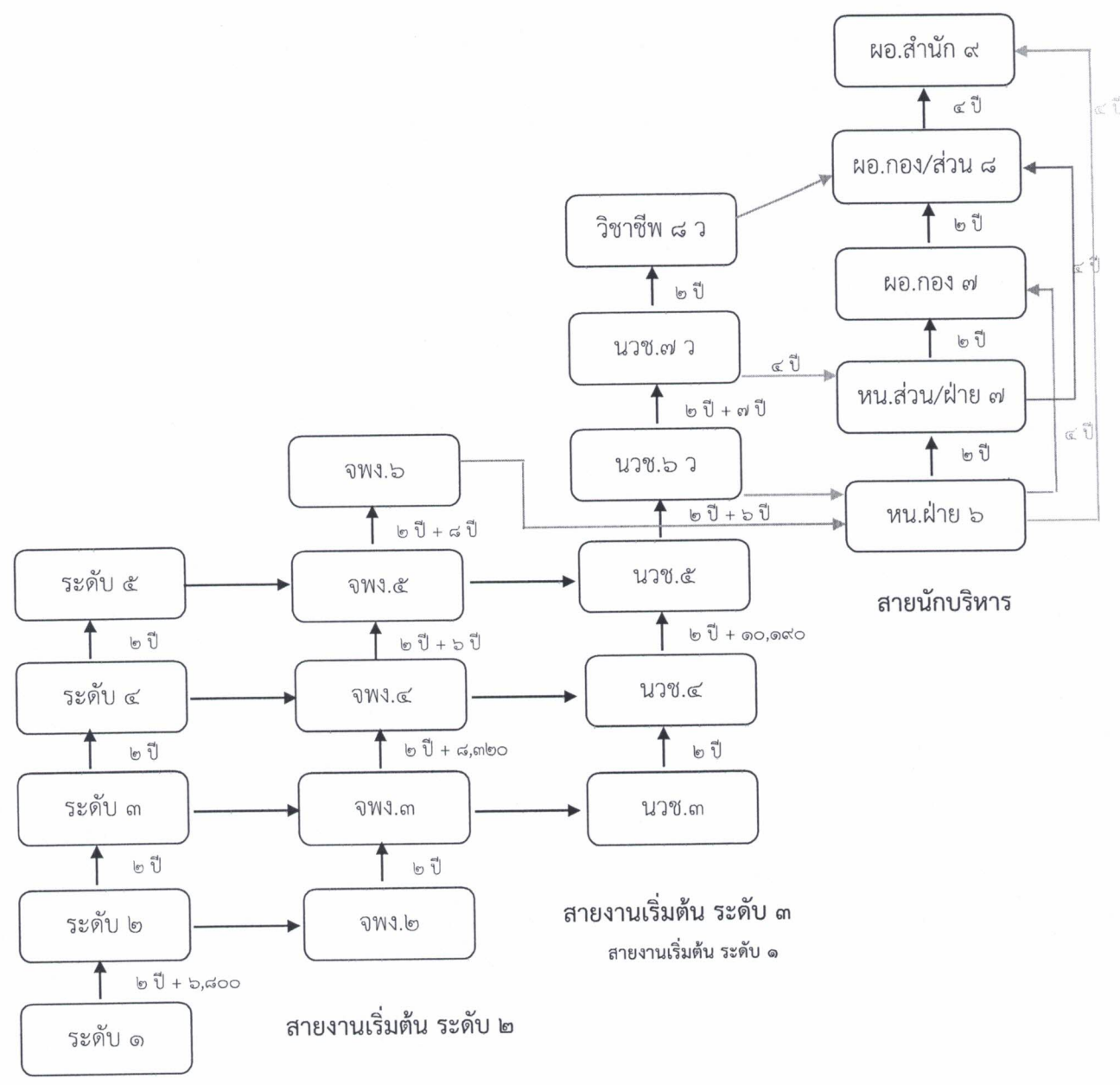

สายงานเริ่มต้น ระดับ ๑

สายงานเริ่มต้น ระดับ ๒

สายงานเริ่มต้น ระดับ ๓  
สายงานเริ่มต้น ระดับ ๑

สายนักบริหาร

เปรียบเทียบความก้าวหน้าแต่ละประเภทตำแหน่ง  
ระบบซี ↔ ระบบแท่ง

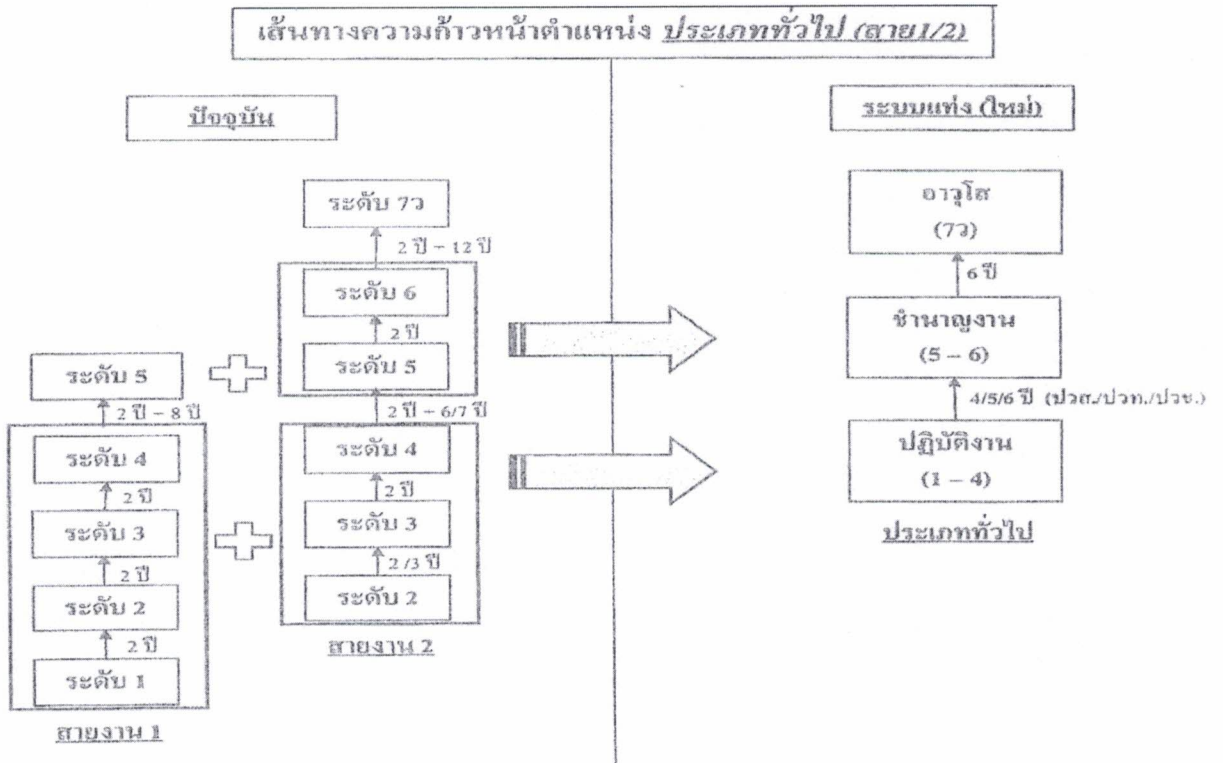

เปรียบเทียบความก้าวหน้าแต่ละประเภทตำแหน่ง (ต่อ)  
ระบบซี ↔ ระบบแห่ง

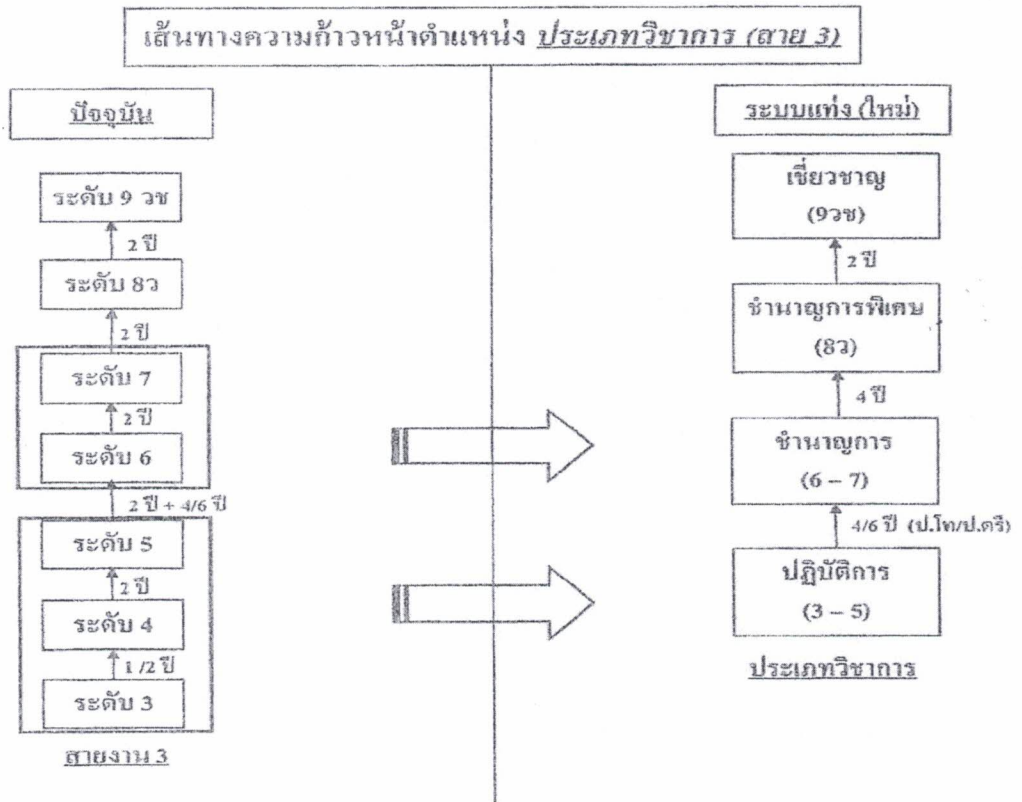

เปรียบเทียบความก้าวหน้าแต่ละประเภทตำแหน่ง (ต่อ)  
ระบบซี ↔ ระบบแท่ง

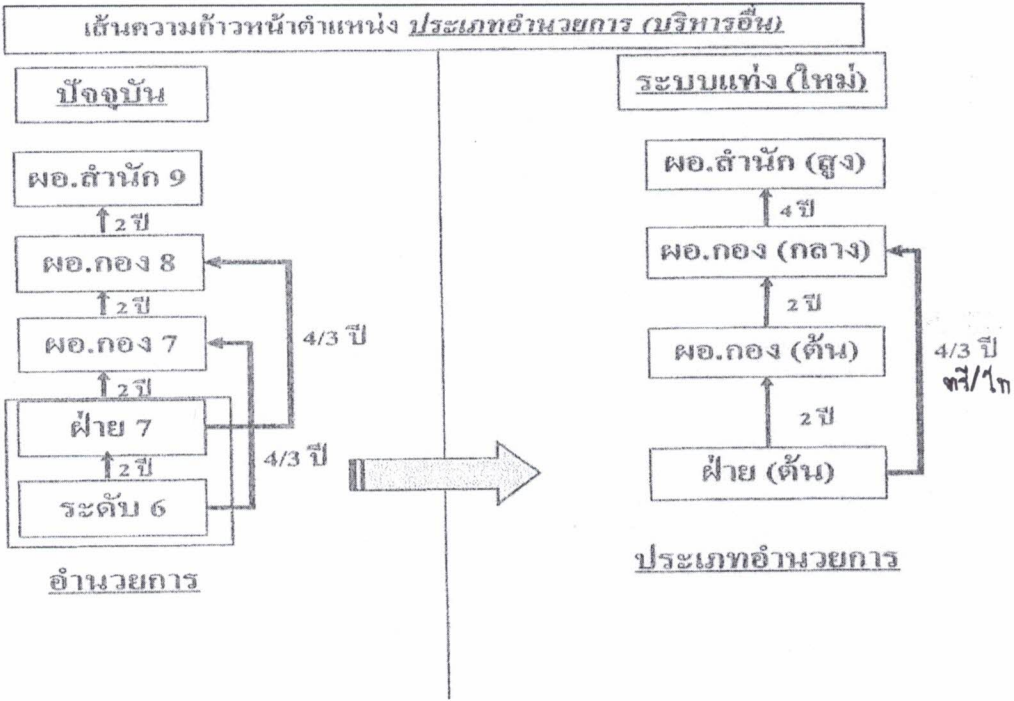

บทเฉพาะกาล หน.ฝ่าย ๖/๗ เลื่อนเป็น ผอ. (ต้น)

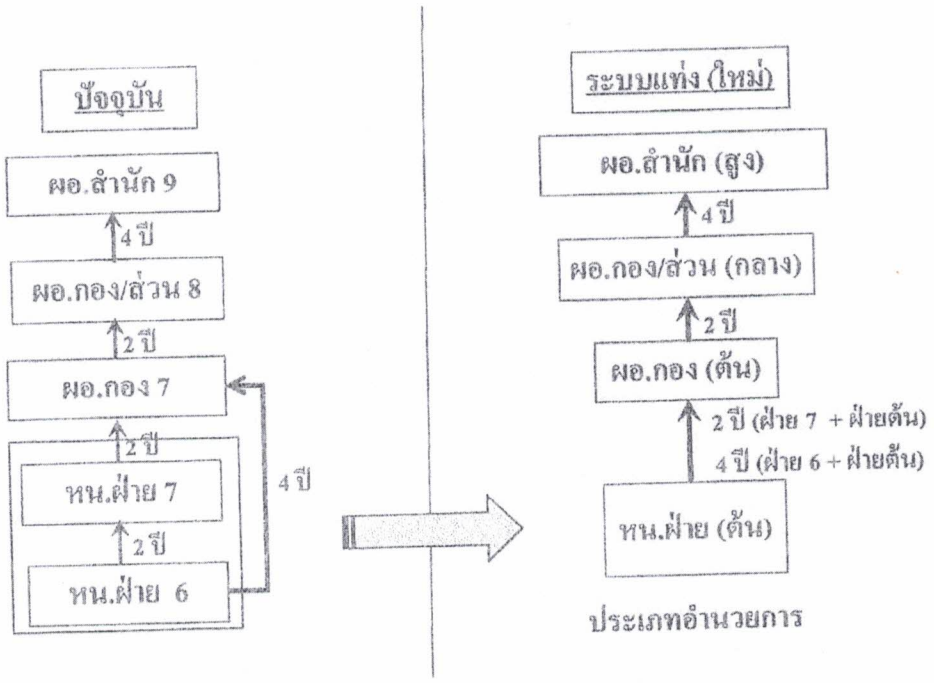

บทเฉพาะกาล หน.ฝ่าย ๗/๖ เลื่อนเป็น ผอ. (กลาง)

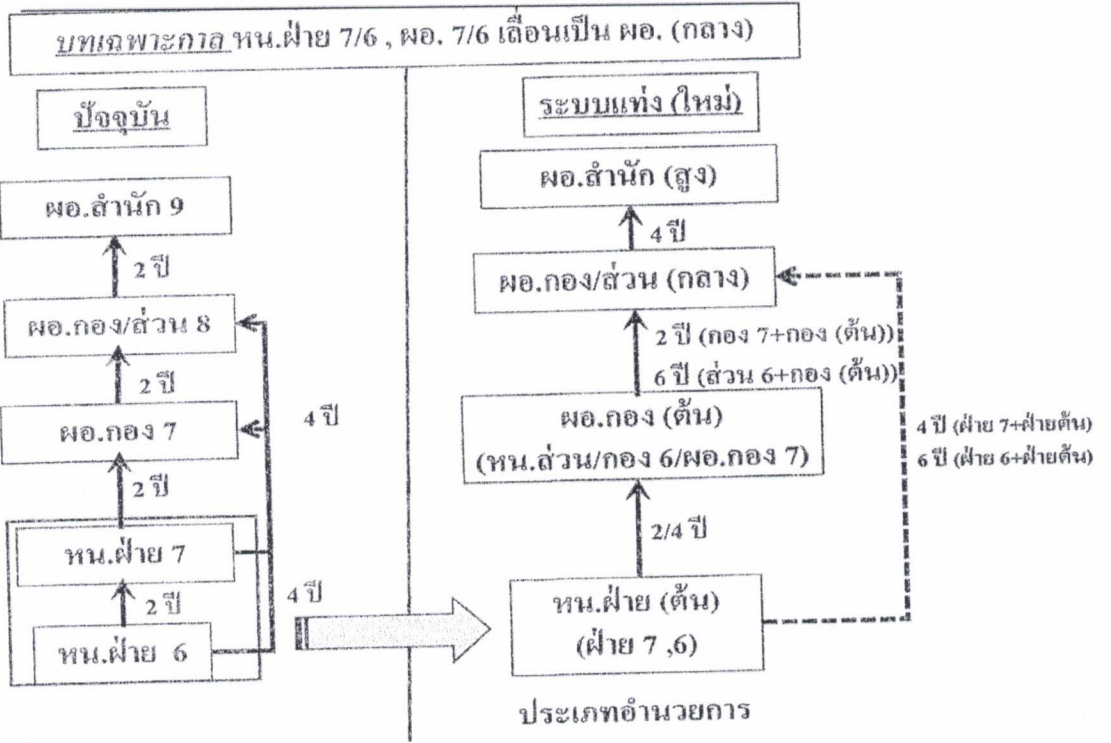

เปรียบเทียบความก้าวหน้าแต่ละประเภทตำแหน่ง (ต่อ)  
ระบบซี ↔ ระบบแท่ง

เส้นทางความก้าวหน้า ประเภทบริหาร (ปลัด/รองปลัด)

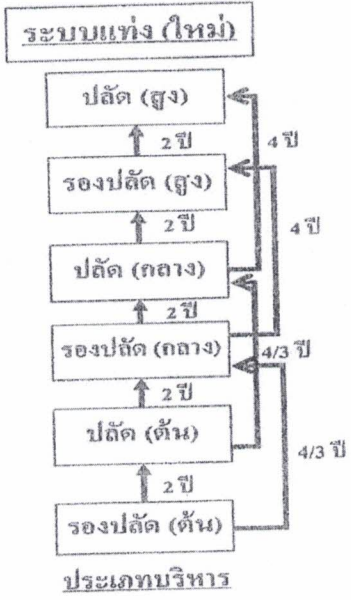
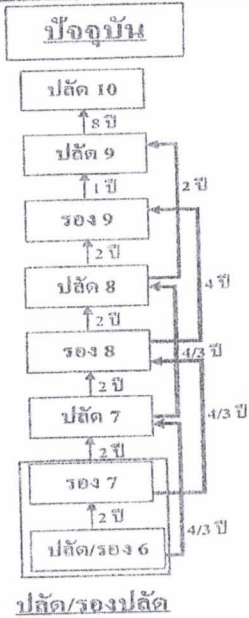

ประเภทบริหาร

บทเฉพาะกาล รองปลัด ๖/๗ เลื่อนเป็นปลัด (ต้น)

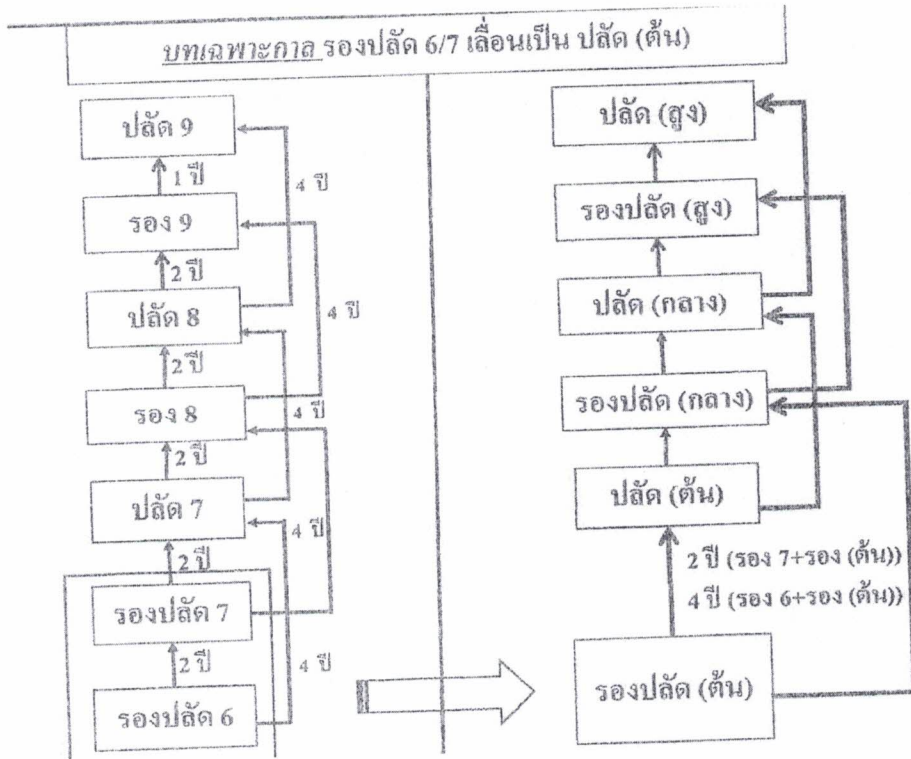



บทเฉพาะกาล รongปลัด ๖/๗ เลื่อนเป็นรongปลัด (กลาง)

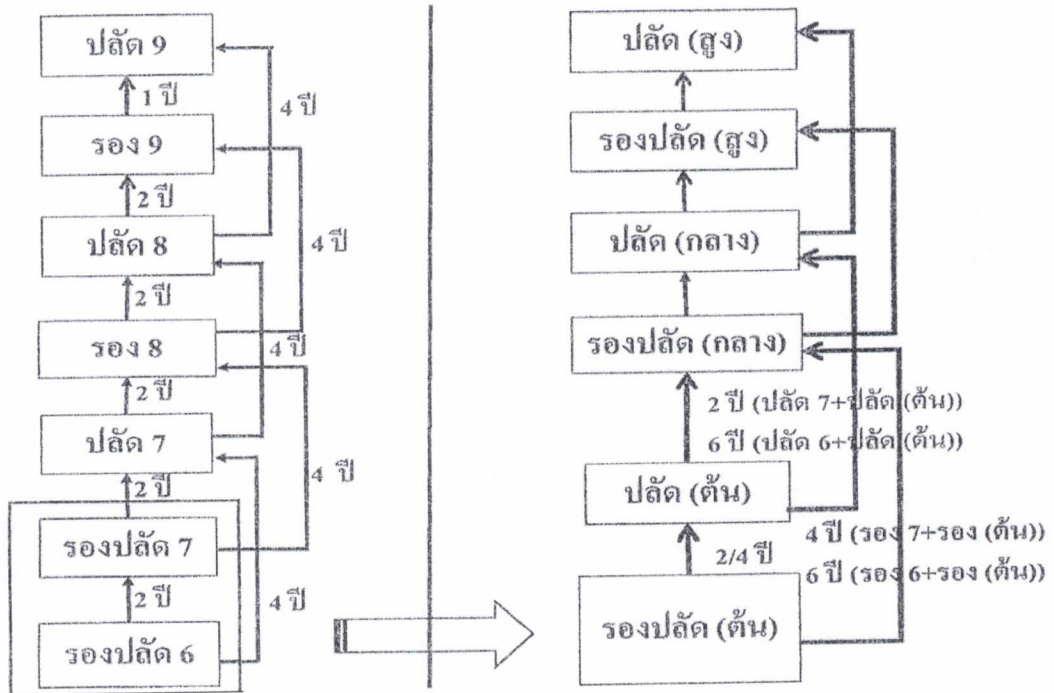

บทเฉพาะกาล ปลัด ๗ รอง ๘ เลื่อนเป็นปลัด (กลาง)

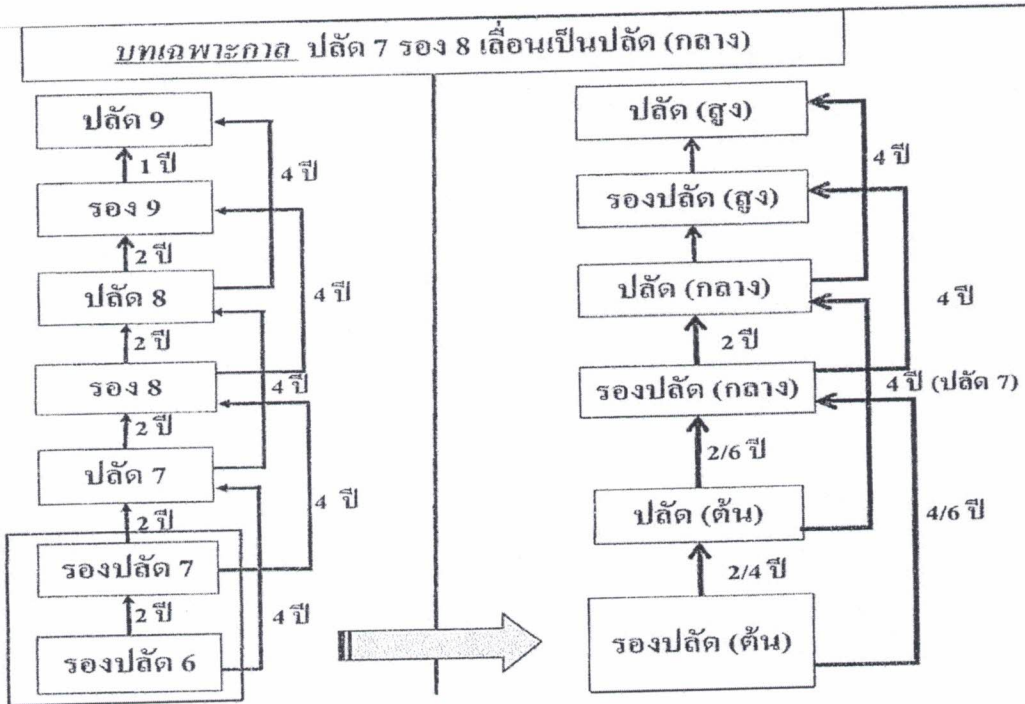

# การเปลี่ยนประเภทตำแหน่ง (สายงาน)

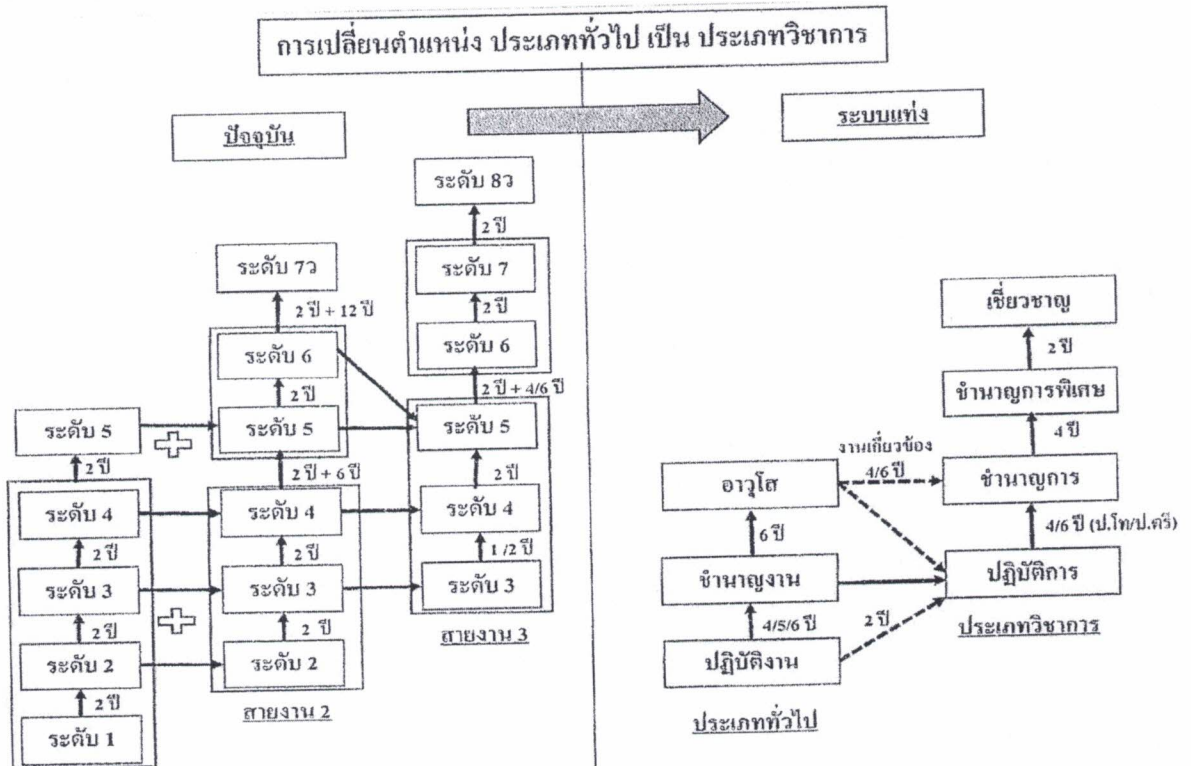

การเปลี่ยนประเภทตำแหน่ง (สายงาน) ต่อ

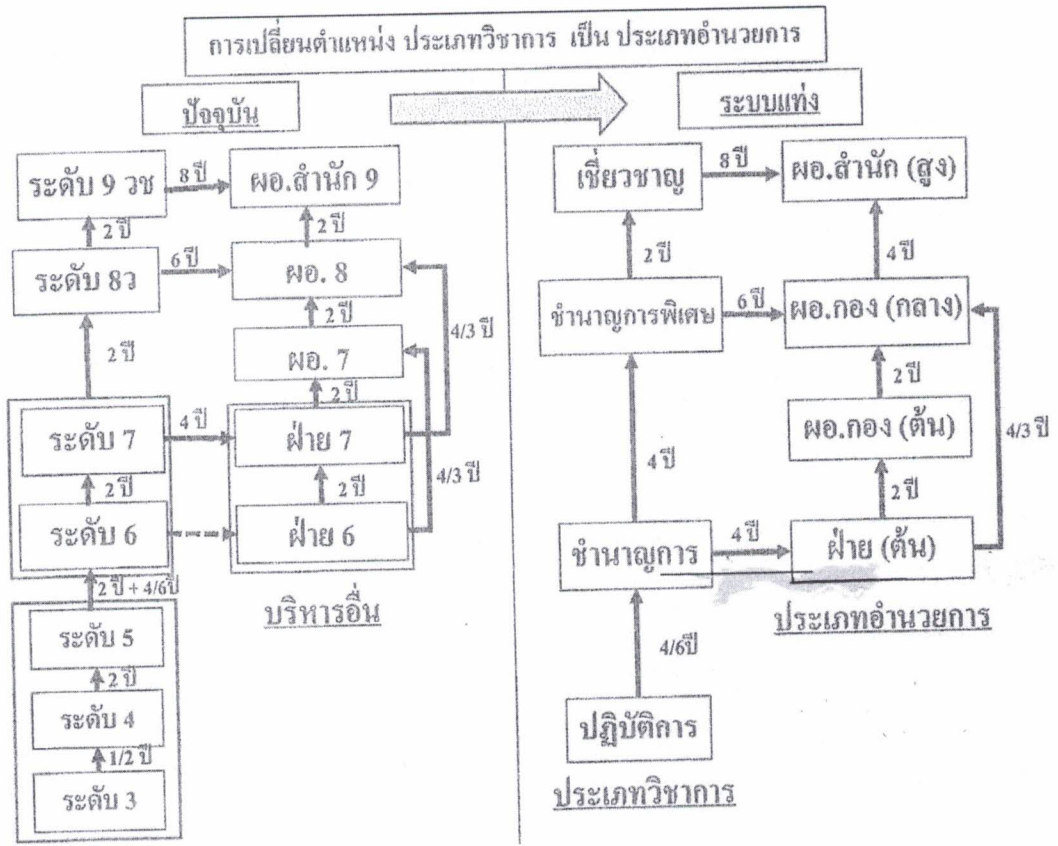

บทเฉพาะกาล การเปลี่ยนประเภทตำแหน่ง สาย ๑/๒ เป็นประเภทอำนวยการ

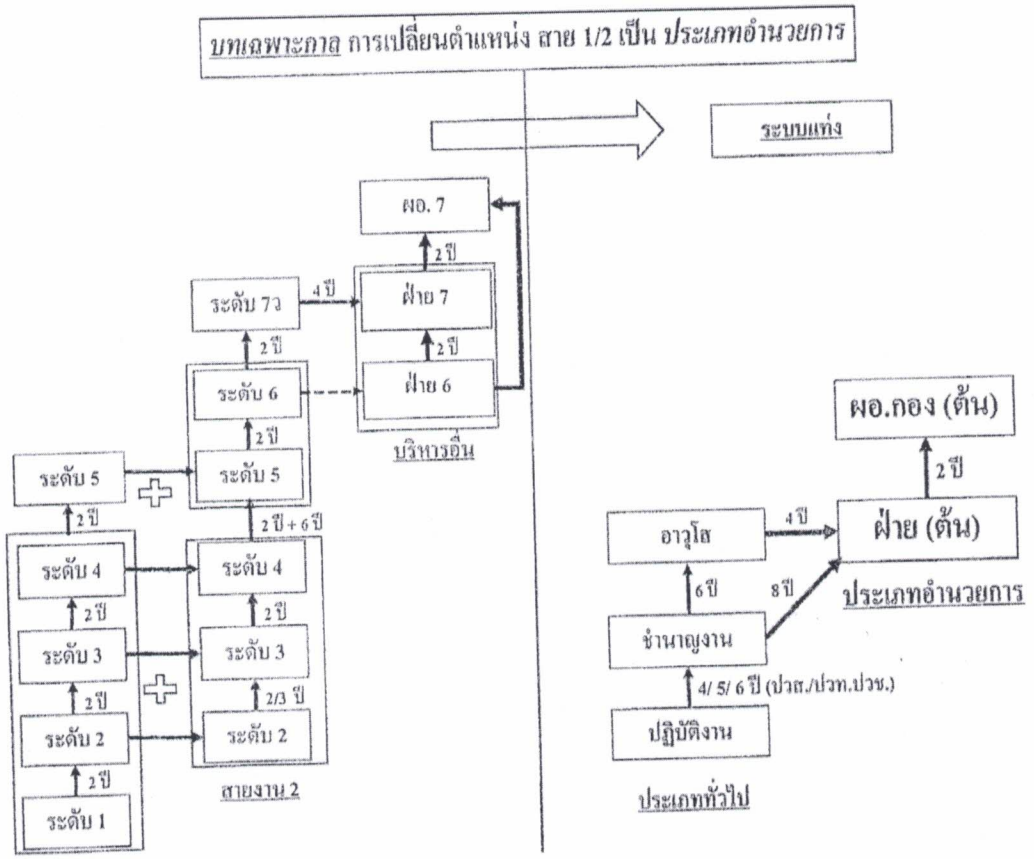

# การเปลี่ยนประเภทตำแหน่ง (สายงาน) ต่อ

## การเปลี่ยนตำแหน่ง ประเภทอำนาจการ เป็น ประเภทบริหาร

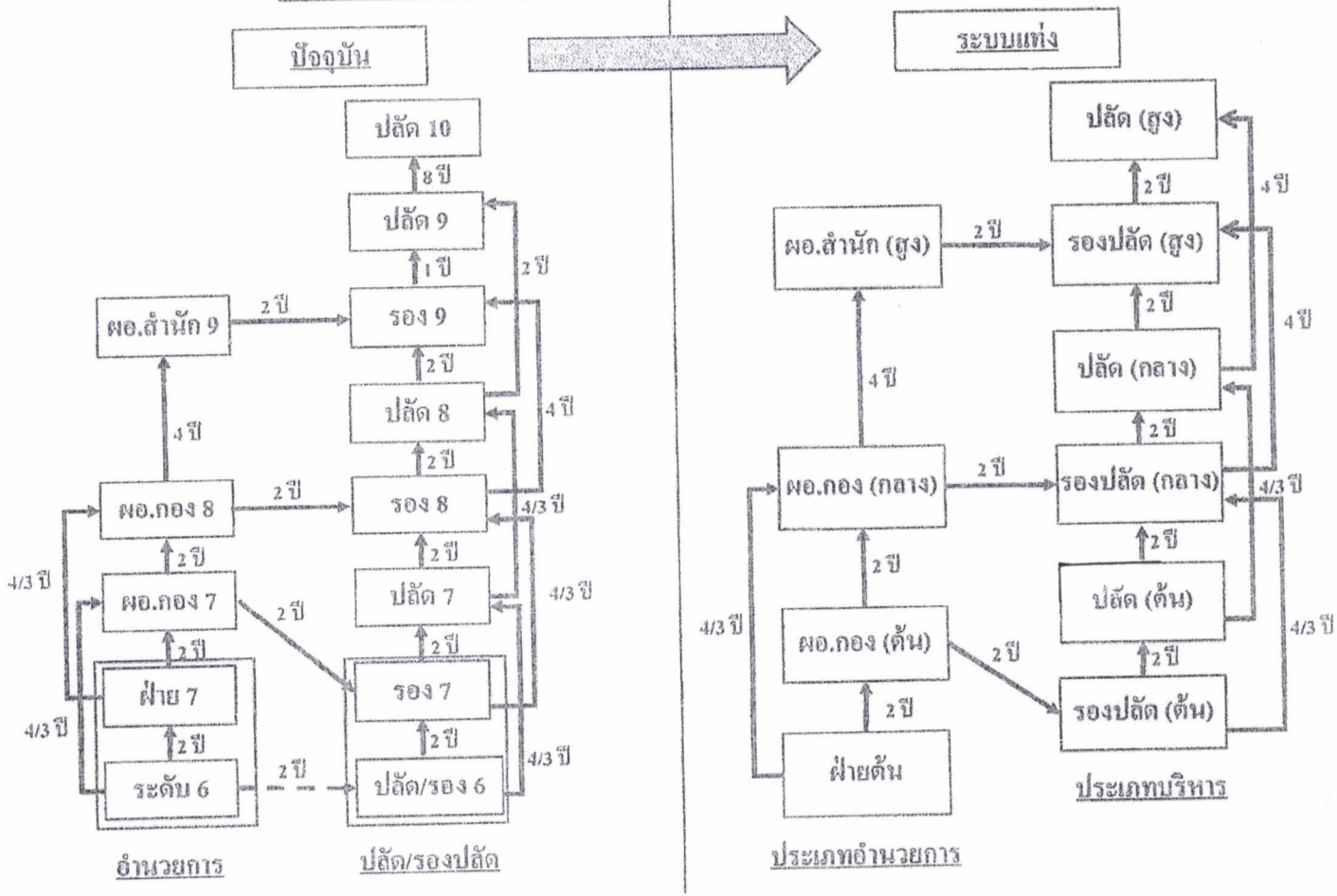

บทเฉพาะกาล ผอ.กอง ๖/๗ เปลี่ยนเป็น รองปลัด (ระดับต้น)

